



**MIGHTY** EX10  
Ficha técnica 2027

 **HYUNDAI**  
Camiones y Buses México

## Capacidades

Modelo		EX10	
<b>Rodado posterior</b>			
Tipo	Doble		
	kg	lb	
<b>PBV</b>			
Peso Bruto Vehicular	10,415	22,961	
<b>Distribución PBV por eje</b>			
Delantero	3,362	7,412	
Posterior	7,053	15,549	
<b>Distribución peso propio</b>			
Delantero	1,960	4,322	
Posterior	955	2,194	
<b>Peso propio</b>			
Total	2,915	6,428	
<b>Capacidad de carga</b>			
Total	7,500	16,538	

## Motor

Modelo	Hyundai D4GB17		
Cilindrada (litros)	3,933		
Combustible			
Emisión	EURO VI		
Tipo	Bi-Turbo cargador Intercooler		
Número de cilindros	4 en línea		
Diámetro / carrera (mm)	103 / 118		
Potencia de salida (hp@rpm)	168@2,500		
Torque máximo (lb-pie@rpm)	449@1,400		
Válvulas por cilindro	4		
Sistema catalizador	DOC-DEP-SCR		
<b>Freno</b>			
Servicio	Frenos aire con rotochamber. Circuito dual, VDC (ABS, HAB, EHS, ESC, TCS, EDC) Tambor (325x118x14 mm)		
Estacionamiento	Válvula de palanca liberadora de aire		
Auxiliar	Ahogador en escape tipo mariposa		
<b>Dirección</b>			
Tipo	Hidráulica telescópica de tornillo sin fin		
<b>Suspensión</b>			
	Delantera Elliot tipo "I" y posterior de muelles semielípticos con amortiguador doble efecto		
<b>Bastidor</b>			
	Tipo escalera alta resistencia perfil "C" (780 mpa)		
<b>Llantas</b>			
Delanteras   posteriores	225/75R17.5-225/75R17.5		
Tanque de combustible	Capacidad de 100 L		
Urea	Capacidad de 20 L		
Batería	24V-90AH		
Alternador	24V-70AH		
Motor de arranque	24V-5,0kW		

## Chasis

<b>Embrague</b>	
Tipo	Control hidráulico de plato simple, seco y con diafragma
Tamaño (mm)	362 x 236
<b>Transmisión</b>	
Modelo	Hyundai Dymos T60S6
	1*: 6.701
	2*: 3.712
	3*: 2.084
	4*: 1.351
	5*: 1.000
	6*: 0.732
	Rev: 5.983
Relación de engranajes	
Eje delantero	
Modelo	Elliot tipo "I"
<b>Eje posterior</b>	
Modelo	Hyundai Dymos - R130HS - tipo flotante
Relación de engranaje	4.625
<b>Toma de fuerza</b>	
	Predisposición de serie

## Dimensiones

	mm	plg
A Distancia entre ejes	4,200	165.4
B Volado delantero	1,125	44.3
C Volado posterior	1,980	78.0
D Altura total	2,360	92.9
E Longitud total	7,370	290.2
F Ancho de cabina	2,020	79.5
G Ancho posterior	2,020	79.5
H Altura chasis	770	30.3
I Ancho exterior de chasis	860	33.9
J Respaldo cabina a eje posterior	3,550	139.8
K Longitud útil del chasis	5,530	217.7
L Claro libre detrás de la cabina	120	4.7
M Altura mínima al piso	185	7.7
N Defensa a respaldo cabina	1,625	64.0
O Entrevía posterior	1,650	65.0
P Entrevía delantera	1,690	66.5
Radio de giro (m)	8.2	

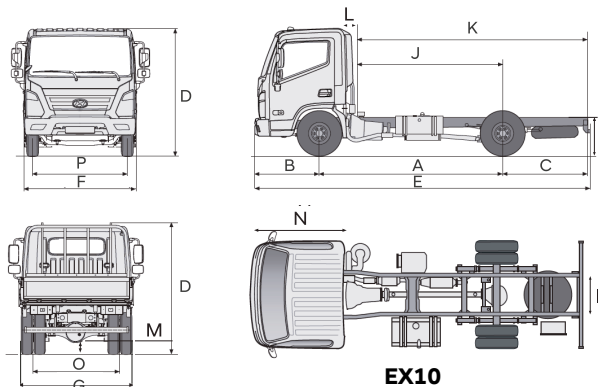

EX10

## Seguridad

Frenos Antibloqueo (ABS)	Serie
Asistencia de frenada de pánico (HAB)	Serie
Asistente de arranque en pendiente (EHS)	Serie
Control electrónico de estabilidad (ESC)	Serie
Control de tracción (TCS)	Serie
Estabilizador de freno de motor (EDC)	Serie
Espejo frontal	Serie
Bolsa de aire (Conductor)	Serie
Velocidad máxima personalizable	Serie
Columna de dirección colapsable	Serie
Cinturón de seguridad con pretensionador	Serie
Retrovisor gran angular	Serie
Barra de impacto lateral en puertas	Serie
Retrovisor inferior punto ciego	Serie
Alarma de reversa	Serie

## Equipamiento

Vidrios eléctricos	Serie
Aire acondicionado	Serie
Encendido de luces automático	Serie
Nivelador eléctrico de luces frontales	Serie
Luces de niebla y gálibo	Serie
Modo ECO de manejo	Serie
Regulador electrónico de ralentí (800-2000 rpm)	Serie
Cabina insonorizada con doble sello en puertas y ventanas	Serie
Cabina recubierta e insonorizada	Serie
Portavasos doble retractil con cenicero en consola central	Serie
Espacio para celular en consola central	Serie
Gancho doble para colgar en cabina	Serie
Blindaje acústico y térmico de motor	Serie
Radio AM/FM/USB/AUX con bocinas	Serie
Parabrisas y vidrios tonalizados	Serie
Volante ajustable en posición y altura	Serie
Caja de herramientas con seguridad	Serie
Reposa pie para conductor	Serie
Guantera con porta lápices	Serie

## Cabina

Tipo	Cabina estructural producida con aceros de alta resistencia mecánica con alto grado de protección contra impactos. Aceros zincados para garantizar por años la resistencia a la corrosión.
Asientos	Para 3 pasajeros: 1/3 reclinable con soporte lumbar + 2/3 reclinable

Revisión 1 - 18 noviembre 2025. Anula y reemplaza anteriores. La información en esta ficha técnica puede surtir cambios sin previo aviso. Imágenes únicamente para efectos ilustrativos.

**5 AÑOS** Sin Límite de kilómetros

**6 AÑOS** Sin Límite de kilómetros

GARANTÍA EXTENDIDA

**EURO 6**

[www.hyundaicamiones.mx](http://www.hyundaicamiones.mx)